

СТО "ТЭФКО-СЕРВИС"
1я за линией Октябрьской
д.1Б (4822) 422-244
170008 Тверь

Дата
28.Feb.2015

Планы техобслуживания

Пробег

Основное ТО

Стандартные операции обслуживания

Время обслуживания (часы): 0,20

Дополнительные пункты обслуживания

Моторное масло

Время обслуживания (часы): 0,35

Свечи зажигания (часы): +0,35

Воздушный фильтр (часы): +0,25

Салонный фильтр, универсальный (ч): +0,10

Передние тормозные колодки

Время обслуживания (часы): 0,60

Задние тормозные колодки

Время обслуживания (часы): 0,75

Тормозная жидкость

Время обслуживания (часы): 0,50

Проверка автомобиля

Время обслуживания (часы): 0,50

Примечания Описание работы

OK Примечания

1 АВТОМОБИЛЬ НА ПОЛУ

1.0010 Усилитель тормозов - Проверка/отчет

1.0040 Работа тормозных механизмов - Проверка/отчет

1.0051 Функционирование стояночного тормоза -
Проверка/отчет

1.0080 Ремни безопасности/крепление - Проверка/отчет

1.0100 Диагностические коды неисправностей - Проверка/отчет

Данные

автомобиля:

Номерной знак:

2011

Модель: **BMW X3 (F25)**

Код двигателя: **N20 B20A**

Год выпуска:

Примечания	Описание работы	OK	Примечания	
1	1.0115	Комбинация приборов/индикаторы - Проверка/отчет		
	1.0130	Система SRS - Визуальная проверка		
	1.0140	Выключатели/компоненты системы управления - Проверка/отчет		
	1.0150	Вентилятор отопителя - Проверка/отчет		
	1.0160	Звуковой сигнал - Проверка/отчет		
	1.0170	Зеркала заднего вида (наружные/внутренние) - Проверка/отчет		
	1.0180	Лампы освещения салона - Проверка/отчет		
	1.0190	Щетки очистителя лобового стекла - Проверка/отчет		
	1.0220	Омыватель лобового стекла - Проверка/регулировка		
	1.0230	Щетка очистителя заднего стекла - Проверка/отчет		
	1.0240	Омыватель заднего стекла - Проверка/регулировка		
	1.0250	Очиститель/омыватель фар - Проверка/регулировка		
	1.0260	Подсветка комбинации приборов - Проверка/отчет		
	1.0270	Указатели поворота/аварийная сигнализация - Проверка/отчет		
	1.0280	Система освещения - Проверка/отчет		
	1.0290	Система корректора фар - Проверка		
	1.0300	Фары - Проверка/отчет		
	1.0322	Лобовое стекло/заднее стекло/стекла - Проверка/отчет		
	2	1.0340	Направляющие люка - Очистка/смазка	
		2 АВТОМОБИЛЬ ПОЛНОСТЬЮ ВЫВЕШЕН		
	2.0019	Утечки моторного масла - Проверка/отчет		
	2.0020	Моторное масло - Слив/заливка		
	2.0030	Масляный фильтр - Замена		
	2.0110	Утечки масла МКПП - Проверка/отчет		
	2.0170	Утечки масла из АКПП - Проверка/отчет		
	2.0320	Утечки масла из переднего дифференциала - Проверка/отчет		
	2.0370	Утечки масла из раздаточной коробки - Проверка/отчет		
	2.0410	Шарниры (рулевое управление) - Проверка/отчет		
	2.0430	Рулевой механизм (рейка/корпус) - Проверка/отчет		
	2.0450	Шланги ГУР - Проверка		
	2.0470	Муфта рулевой колонки - Проверка/отчет		
	2.0500	Шарниры/сальники/пыльники подвески - Проверка/отчет		
	2.0560	Пыльники/сальники/шарниры приводного вала - Проверка/отчет		
	2.0580	Утечки масла из заднего дифференциала - Проверка/отчет		
	2.0640	Пружины (рессоры) - Проверка/отчет		
	2.0650	Амортизаторы/крепления - Проверка/отчет		

Данные

автомобиля:

Номерной знак:

2011

Модель: **BMW X3 (F25)**

Код двигателя: **N20 B20A**

Год выпуска:

Примечания	Описание работы	ОК	Примечания
	2.0670 Система выпуска/крепление - Проверка/отчет		
	2.0700 Коррозия трубок тормозной системы - Проверка/отчет		
	2.0720 Герметичность топливной системы - Проверка/отчет		
3	2.0750 Состояние нижней части кузова - Проверка/отчет		
	3 АВТОМОБИЛЬ ЧАСТИЧНО ВЫВЕШЕН		
	3.0080 Центральное посадочное отверстие колесного диска - Смазка		
	3.0101 Передние тормозные колодки - Замена		
4	3.0110 Передние тормозные диски - Проверка/отчет		
	3.0141 Передние тормозные суппорты - Очистка		
	3.0160 Проводка датчика частоты вращения колеса - Проверка		
	3.0191 Задние тормозные колодки - Замена		
5	3.0200 Задние тормозные диски - Проверка/отчет		
	3.0231 Задние тормозные суппорты - Очистка		
	3.0310 Гидросистема тормозов - Проверка/отчет		
	3.0361 Тормозные шланги - Проверка/отчет		
	3.0370 Тормозная жидкость - замена		
6	3.0380 Состояние шин - Проверка/отчет		
	3.0410 Давление в шинах - Проверка/регулировка		
	3.0414 Система контроля давления в шинах - Перезагрузка		
7	4 Операции в моторном отсеке		
	4.0070 Бачки омывателей - Проверка/доливка		
	4.0125 Усилитель рулевого управления - Проверка/отчет		
	4.0140 Концентрация охлаждающей жидкости/антифриза - Проверка/регулировка		
	4.0160 Шланги системы охлаждения/отопителя - Проверка/отчет		
8	4.0240 Воздушный фильтр - Замена		
9	4.0830 Свечи зажигания - Замена		
	4.1090 Система кондиционирования - Проверка/отчет		
	5 ЗАВЕРШАЮЩИЕ ПРОЦЕДУРЫ ПРОВЕРКИ		
	5.0031 Салонный фильтр (если установлен) - Замена		
10	5.0039 Салонный фильтр, универсальный (если установлен) - Замена		
	5.0050 Индикатор сервисного обслуживания - Сброс		
11	5.0110 Фары - Проверка/регулировка		
	5.0170 Гайки/болты крепления колес - Проверка затяжки		
	5.0205 Аптечка первой помощи - срок годности, если используется - Проверка/отчет		
	5.0210 Светоотражающий жилет, если используется - Проверка/отчет		
	5.0215 Знак аварийной остановки, если используется - Проверка/отчет		

Данные

автомобиля:

Номерной знак:

2011

Модель: **BMW X3 (F25)**

Код двигателя: **N20 B20A**

Год выпуска:

Примечания	Описание работы	ОК	Примечания
	5.0216 Истечение срока годности средства для ремонта шин - Проверка/отчет		
6 ДОРОЖНЫЙ ТЕСТ АВТОМОБИЛЯ			
	6.0010 Люфт рулевого управления - Проверка/отчет		
	6.0020 Работа сцепления - Проверка/отчет		
	6.0030 Работа подвески автомобиля - Проверка/отчет		
	6.0040 Работа двигателя - Проверка/отчет		
	6.0050 Трансмиссия - Проверка/отчет		
	6.0060 Тормоза - Проверка/отчет		
	6.0070 Работа ABS - Проверка/отчет		
	6.0080 Комбинация приборов - Проверка/отчет		

Примечания	
1	Проверка всех информационных и предупредительных табличек на автомобиле
2	За дополнительную плату
3	Может потребоваться помощь авторизованного сервиса/дилера, см. условия гарантии (кузовные работы/покраска). Может требоваться дополнительная оплата
4	Замена при необходимости, за дополнительную плату
5	Замена при необходимости, за дополнительную плату
6	Проверка даты замены набора для ремонта шин, замена при необходимости
7	При каждой второй смене масла
8	При каждой второй смене масла
9	При каждой второй смене масла
10	По запросу клиента
11	За дополнительную плату

Примечания	Запчасти
	Диапазон температуры окружающего воздуха : Температурные значения
	Вязкость моторного масла SAE: 0W-30, 0W-40 Синтетика
1	Качество моторного масла OEM: BMW LL04/LL01
	Диапазон температуры окружающего воздуха : Температурные значения
	Вязкость моторного масла SAE: 5W-30, 5W-40 Синтетика
1	Качество моторного масла OEM: BMW LL04/LL01
	Диапазон температуры окружающего воздуха : Температурные значения
	Вязкость моторного масла SAE: 0W-30 Синтетика
	Качество моторного масла OEM: BMW LL01-FE
2	Двигатель с фильтром(ами) л: 5,0
	Масляный фильтр (двигатель)
	Тормозная жидкость Тип: DOT 4
	Воздушный фильтр
	Свечи зажигания

Данные

автомобиля:

Номерной знак:

2011

Модель: **BMW X3 (F25)**

Код двигателя: **N20 B20A**

Год выпуска:

Примечания	Запчасти
	Передние тормозные колодки
	Задние тормозные колодки
	Салонный фильтр
	Салонный фильтр, универсальный

Примечания	Запчасти
1	Качество моторного масла BMW LL04 одобренное только для Европейского союза, Швейцарии, Норвегии и Лихтенштейна.

Данные

автомобиля

Номерной знак:

2011

Модель: **BMW X3 (F25)**

Код двигателя: **N20 B20A**

Год выпуска:

Примечания**Запчасти**

2

Двигатель с фильтром(ами) Проверка уровня масла (радио)
Проверьте уровень масла на работающем двигателе, прогревом до нормальной температуры.
Нажмите кнопку "MENU" Рис. 1 [A] .
Поверните кнопку Рис. 1 [B] и выберите "INFO".
Поверните кнопку Рис. 1 [B] и выберите "OIL".
Возможные сообщения:
"Engine oil level OK. Perform detailed measurement?" (уровень моторного масла в норме, выполнить подробные измерения?)
"Oil level at minimum. Perform detailed measurement?" (уровень масла на минимуме, выполнить подробные измерения?)
"Oil level below minimum. Perform detailed measurement?" (уровень масла ниже минимума, выполнить подробные измерения?)
Выберите "YES" для подробных измерений, при необходимости. Проверка уровня масла (i-drive)
Проверьте уровень масла на работающем двигателе, прогревом до нормальной температуры.
Нажмите кнопку "MENU" Рис. 2 .
Нажмите контроллер i-drive Рис. 2 [A] для входа в "i-menu".
Поворачивайте переключатель i-drive Рис. 2 [B] до вывода сообщения "Vehicle information".
Нажмите на переключатель i-drive Рис. 2 [A] для подтверждения.
Поворачивайте переключатель i-drive Рис. 2 [B] до вывода сообщения "Vehicle status".
Нажмите на переключатель i-drive Рис. 2 [A] для подтверждения.
Поворачивайте контроллер i-drive Рис. 2 [B] до появления сообщения "Engine oil level".
Нажмите на переключатель i-drive Рис. 2 [A] для подтверждения.
Возможные сообщения:
"Engine oil level OK. Perform detailed measurement?" (уровень моторного масла в норме, выполнить подробные измерения?)
"Oil level at minimum. Perform detailed measurement?" (уровень масла на минимуме, выполнить подробные измерения?)
"Oil level below minimum. Perform detailed measurement?" (уровень масла ниже минимума, выполнить подробные измерения?)
Выберите "YES" для подробных измерений, при необходимости. Подробные измерения
Нажмите контроллер i-drive Рис. 2 [A] для входа в "i-menu".
Поворачивайте переключатель i-drive Рис. 2 [B] до вывода сообщения "Vehicle information".
Нажмите на переключатель i-drive Рис. 2 [A] для подтверждения.
Поворачивайте переключатель i-drive Рис. 2 [B] до вывода сообщения "Vehicle status".
Нажмите на переключатель i-drive Рис. 2 [A] для подтверждения.
Поворачивайте контроллер i-drive Рис. 2 [B] до появления сообщения "Measure engine oil level".
Нажмите на переключатель i-drive Рис. 2 [A] для подтверждения.
Поворачивайте контроллер i-drive Рис. 2 [B] до появления сообщения "Start measurement".
Нажмите на переключатель i-drive Рис. 2 [A] для подтверждения.

Примечания

Данные

автомобиля

Номерной знак:

2011

Модель: **BMW X3 (F25)**Код двигателя: **N20 B20A**

Год выпуска:

Рис. 1



Рис. 2



Данные
автомобиля:
Номерной знак:
2011

Модель: **BMW X3 (F25)**

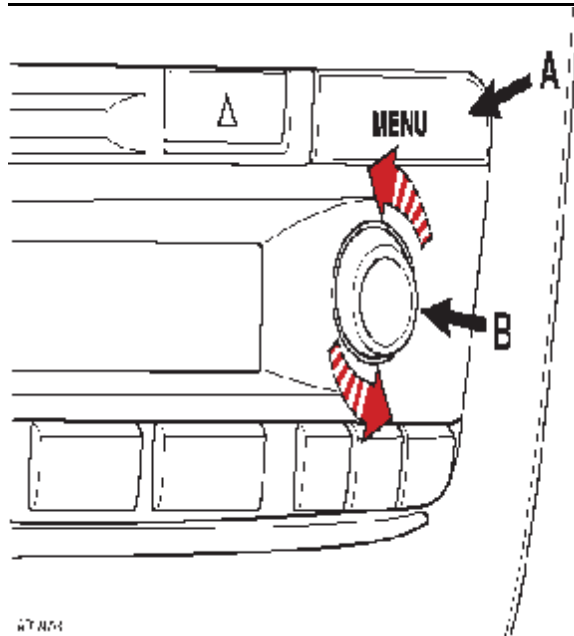
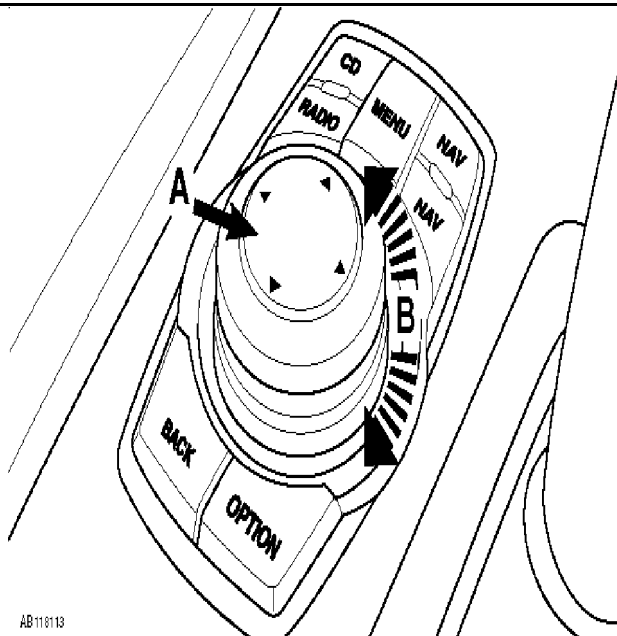
Код двигателя: **N20 B20A**

Год выпуска:

